

FILL-RITE®

FR100 SERIES ROTARY HAND PUMP

FR110, FR112, FR112C, FR113

Installation and Operation Manual



MADE IN  USA
WITH GLOBAL MATERIALS

GORMAN-RUPP
COMPANY

FR110, FR112, FR112C, FR112CL & FR113 Pumps

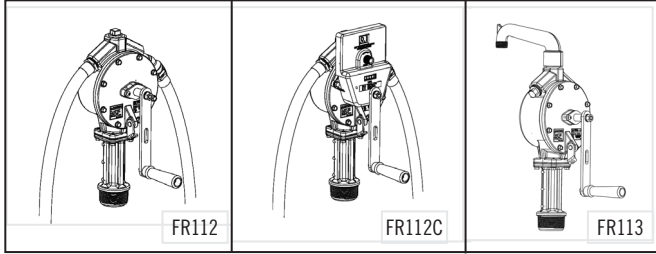

WARNING

The FR100 Series hand pump shall not be used to pump fuel into any type of aircraft!

WARNING

The FR100 Series hand pump is not suitable to pump fluids for human consumption, or fluids containing water.

Fluid Compatibility	
Compatible Fluids (Okay to pump)	Gasoline, Diesel, Heptane, Kerosene, Stoddard Solvents, Light Oils, Mineral Spirits
Non-Compatible Fluids (DO NOT pump)	Water, Sulfuric Acid, Naptha, Methanol, Methyl Ethyl Ketone (MEK), Acetone, Ammonia, Benzene, Bleach, Chlorine

Safety Instructions

To ensure safe and efficient operation, it is essential to read and follow each of these warnings and precautions:

1. Improper use or installation of this product can cause serious bodily injury or death.
2. Do **NOT** smoke near pump or use pump near an open flame when pumping flammable fluids. Fire could result.
3. A Fill-Rite filter should be used on pump outlet to ensure that no foreign material is transferred to fuel tank.
4. Use gasoline and oil resistant thread sealant or sealant tape on all threaded joints to protect against leakage.
5. Storage tank or barrel should be anchored to prevent tipping in both the full and empty conditions.
6. To minimize static electricity build-up, keep nozzle in contact with container being filled.
7. Regardless of mounting style, all tanks must be properly vented.

Thank You!

Thank you for purchasing the FR100 Series Rotary Hand Pump! Your Fill-Rite® product comes with over 55 years of pump manufacturing experience behind it, providing you the value that comes with superior performance, user-friendly design, outstanding durability, and solid, simple engineering.



Pump Installation

NOTICE

All pipe threads must have a sealant to protect against leaks. Use sealant tape provided with this pump, or use a gasoline and oil resistant pipe sealant.

1. Screw suction pipe into pump inlet flange and tighten.
2. Extend suction pipe into tank or barrel opening to within 3" of bottom of tank or barrel. Do not rest suction pipe on bottom.
3. Screw inlet flange of pump completely and securely into undamaged tank or barrel bung.

Pumps with Hoses and Nozzles

4. Screw one end of hose into pump discharge opening and the nozzle to the other end of hose.

Pumps with Discharge Spouts

4. Screw discharge spout assembly into top of pump.

Pumps with Meter, Hose, and Nozzle

4. Screw street elbow into top of pump, nipple into street elbow, meter onto nipple.

NOTE: Position the meter to the right of the handle facing operator for ease of operator viewing. Screw one end of hose into meter outlet and the nozzle to the other end of hose.

Installation of Counter

1. Remove crank from shaft.
2. Remove two screws directly above horizontal centerline of pump. Push drive gear onto shaft with flat in gear hole located on longer flat of shaft.
3. Position counter on pump and attach with two screws and two washers.
4. Reattach crank.

Troubleshooting

If Pump Fails to Prime: Check suction line for leaks or obstructions. Check vanes and slots for nicks, burrs, or wear. Check rotor for excessive wear or damage.

Low Pumping Capacity: Remove and clean screen. Check for leaks in suction line. Check rotor and vanes for excessive wear and damage. Check for dirty filter on outlet side.

Pump Fluid Leakage: Clean O-ring seal and seat area. Replace seal. Replace vacuum breaker. Tighten covers and joints. Check for dirty filter on outlet side.

Safety Certification



FR100 Series Pump Parts and Kits

ITEM NO.	PART NO.	DESCRIPTION	QTY.
1	H058G9054	8' Hose - UL Listed	Opt.
2	KIT152VBP	Vacuum Breaker	1
3	N/A	Pump Body	1
4	N/A	Cover	1
5	N/A	O-Ring (-159)	1
6	N/A	Shaft	1
7	KIT100WHP	Seal Washer	1
8		O-Ring (-114) Washer	1
9	N/A	Washer	1
10	N/A	3/8 Lockwasher	1
11	N/A	3/8-16 Hex Nut	1
12	N/A	Bearing Plate	1
13	N/A	1/4 x 5/8 Rivet	1
14	N/A	1/4 Spring Washer	1
15	N/A	Locking Link	1
16	N/A	Rotor	1
17	N/A	Vane Pin (Rivet, Flat Head)	3
18	N/A	Vane Spring	3
19	N/A	Vane	3
20	30F4541	Crank	1
21	N/A	Wood Grip	1
22	100F1086	Grip Assembly (Includes items 21, 31, 34)	1
23	N/A	#10-24 x 1/2 TORX PH	2
24	N/A	1/4-20 x 3/4 HWHTRS	12
25	100F0741	Check Valve Assembly	1
26	KIT120SG	Inlet Gasket	1
27	100F0760	Screen	1
28	N/A	Inlet Flange	1
29	5200F1790	Nozzle	Opt.
31	N/A	5/16-18 Square Nut	1
32	1200KTG9099	Suction Pipe	Opt.
34	N/A	5/16-18 x 4 RHMS	1
35	5200F1619	Discharge Spout Assembly	Opt.

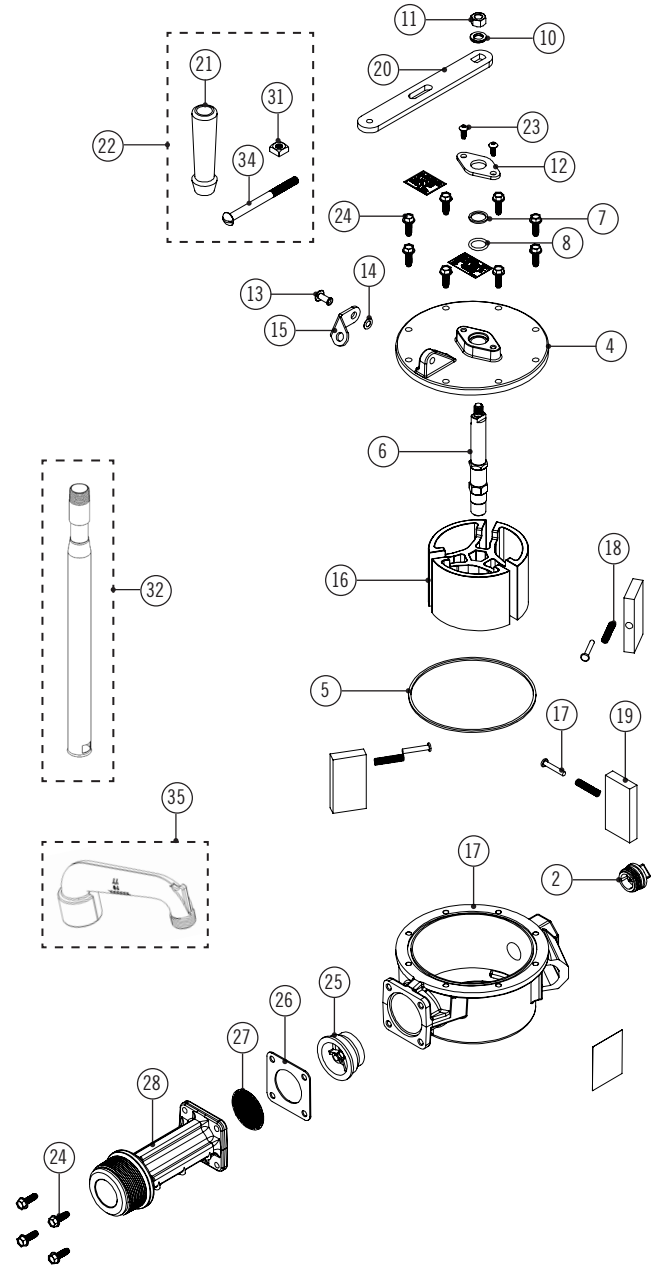

Repair and Accessory Kits	
100KTF1214	Rebuild Kit (includes #2, 5, 8, 17, 18, 26 & 27)
807CMK	Gallon Meter Kit
807CLMK	Liter Meter Kit
100ACC111	Gallon Counter Kit
100ACC111L	Liter Counter Kit
F181OPMO	Particulate Filter
F181OHMO	Hydrosorb® Filter
1200KTG9075	Filter Head

FILL-RITE
A GORMAN-RUPP COMPANY

Fill-Rite Company
8825 Aviation Drive Fort Wayne, Indiana 46809
P (800) 720-5192 | (+01) 260-747-7524
F (800) 866-4681

fillrite.com | soter.com | gormanrupp.com

FILL-RITE®

BOMBA MANUAL ROTATORIA DE LA SERIE FR100

FR110, FR112, FR112C, FR113

Manual de instalación y operación



MADE IN 
USA
WITH GLOBAL MATERIALS

GORMAN-RUPP
COMPANY

FR110, FR112, FR112C, FR112CL & FR113 Bombas

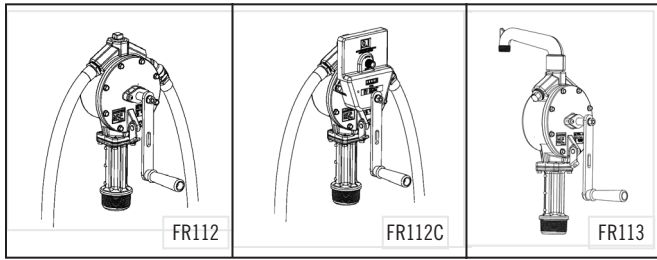

ADVERTENCIA

La bomba manual de la serie FR100 no se deberá usar para bombear combustible en ningún tipo de aeronave.

ADVERTENCIA

La bomba manual de la serie FR100 no es adecuada para bombear líquidos para consumo humano ni líquidos que contengan agua.

Compatibilidad con líquidos	
Líquidos compatibles (se pueden bombear)	Gasolina, diesel, heptano, keroseno, solventes Stoddard, aceites ligeros, alcoholes minerales
Líquidos no compatibles (NO bombear)	Agua, ácido sulfúrico, nafta, metanol, metiletilcetona (MEK), acetona, amoníaco, benceno, blanqueador, cloro

Instrucciones de seguridad

Para garantizar una operación segura y eficiente, es esencial leer y seguir todas las siguientes advertencias y precauciones

1. El uso o la instalación incorrectos de este producto pueden provocar lesiones físicas graves o la muerte.
2. NO fume cerca de la bomba ni use la bomba cerca de una llama abierta cuando bombee líquidos inflamables. Se puede provocar un incendio.
3. En el orificio de salida de la bomba se debe usar un filtro Fill-Rite para garantizar que ningún material extraño se transfiera al tanque de combustible.
4. Use un sellador o cinta selladora de roscas resistente a la gasolina y al aceite en todas las juntas roscadas para proteger de las filtraciones.
5. El tanque de almacenamiento debe estar correctamente anclado para evitar que se vuelque, ya sea que esté lleno o vacío.
6. Para minimizar la acumulación de electricidad estática, mantenga la boquilla en contacto con el recipiente que se llene.
7. Sin importar el estilo de montaje, todos los tanques deben tener una ventilación adecuada.

¡Gracias!

¡Gracias por comprar la bomba manual rotativa serie FR100! Su bomba Fill-Rite viene con más de 55 años de experiencia en diseño y fabricación de bombas. Si esta es su primera bomba Fill-Rite, bienvenido a la familia; si no lo es, bienvenido de vuelta. Nuestro compromiso con la excelencia proporciona la calidad, el rendimiento y la durabilidad que espera y merece. Esperamos poder satisfacer sus necesidades de transferencia de líquidos.



Instalación de la bomba

AVISO

Todas las roscas de tubería deben tener un sellador para proteger contra las fugas. Use cinta selladora que se proporciona con la bomba, o bien, use un sellador de tuberías resistente a la gasolina y el aceite.

1. Atornille la tubería de succión en la brida de entrada de la bomba y apriete.
2. Extienda el tubo de succión en la abertura a 7,6 cm (3") de la parte inferior del tanque o barril. No apoye la tubería de succión en la parte inferior.
3. Atornille la brida de entrada de la bomba completa y firmemente en el tapón del barril o tanque sin daños.

Bombas con mangueras y boquillas

4. Atornille un extremo de la manguera en la abertura de descarga de la bomba y la boquilla en el otro extremo de la manguera

Bombas con tubos de descarga

4. Atornille el conjunto de tubo de descarga en la parte superior de la bomba.

Bombas con medidor, manguera y boquilla

4. Atornille el codo macho en la parte superior de la bomba, el niple en el codo macho, el medidor en el niple.

NOTA: Coloque el medidor a la derecha de la manilla que está orientada hacia el operador para que este la pueda ver fácilmente. Atornille un extremo de la manguera en la salida del medidor y la boquilla en el otro extremo de la manguera.

Instalación del contador

1. Retire la manivela del eje.
2. Retire los dos tornillos que se encuentran directamente sobre la línea central horizontal de la bomba. Empuje el engranaje de transmisión en el eje con la superficie plana del orificio del eje ubicado en la superficie plana más larga del eje.
3. Coloque el contador en la bomba y fíjelo con dos tornillos y dos arandelas.
4. Vuelva a instalar la manivela.

Solución de problemas

Si la bomba no ceba: Verifique si hay filtraciones u obstrucciones en la tubería de succión. Verifique si hay muescas, rebabas o desgaste en las aspas y ranuras. Verifique si hay daño o desgaste excesivo en el rotor.

Capacidad baja de bombeo: Retire y limpie la rejilla. Verifique si hay filtraciones en la tubería de succión. Verifique si hay daño o desgaste excesivo en el rotor y las aspas. Verifique si el filtro está sucio en el lado de salida.

Filtración de líquido en la bomba: Limpie el sello de junta tórica y el área del asiento. Reemplace el sello. Reemplace el igualador de presión. Apriete las cubiertas y juntas. Verifique si el filtro está sucio en el lado de salida.

Certificación de seguridad



Piezas y juegos de la bomba de la serie FR100

Elemento	N.º de pieza	Descripción	Cant.
1	H058G9054	Manguera de 2,4 m (8'), con clasificación UL	Oct.
2	KIT152VBP	Igualador de presión	1
3	No disponible	Cuerpo de la bomba	1
4	No disponible	Cubierta	1
5	No disponible	Junta tórica, (-159)	1
6	No disponible	Eje	1
7	KIT100WHP	Arandela de sello	1
8		Arandela de junta tórica, (-114)	1
9	No disponible	Arandela	1
10	No disponible	Arandela de seguridad 3/8	1
11	No disponible	Tuerca hexagonal 3/8-16	1
12	No disponible	Placa de asiento	1
13	No disponible	Remache 1/4 x 5/8	1
14	No disponible	Arandela elástica 1/4	1
15	No disponible	Conexión de cerradura	1
16	No disponible	Rotor	1
17	No disponible	Pasador de aspas (remache, cabeza plana)	3
18	No disponible	Resorte de aspas	3
19	No disponible	Aspas	3
20	30F4541	Manivela	1
21	No disponible	Empuñadura de madera	1
22	100F1086	Conj. de empuñadura (incluye elementos 21, 31, 34)	1
23	No disponible	Tornillo n.º 10-24 x 1/2 TORX PH	2
24	No disponible	HWHTRS 1/4-20 x 3/4	12
25	100F0741	Conjunto de válvula de retención	1
26	KIT120SG	Empaquetadura de entrada	1
27	100F0760	Rejilla	1
28	No disponible	Brida de entrada	1
29	5200F1790	Boquilla	Oct.
31	No disponible	Tuerca cuadrada 5/16-18	1
32	1200KTG9099	Tubería de succión	Oct.
34	No disponible	RHMS 5/16-18 x 4	1
35	5200F1619	Conjunto de tubo de descarga	Oct.

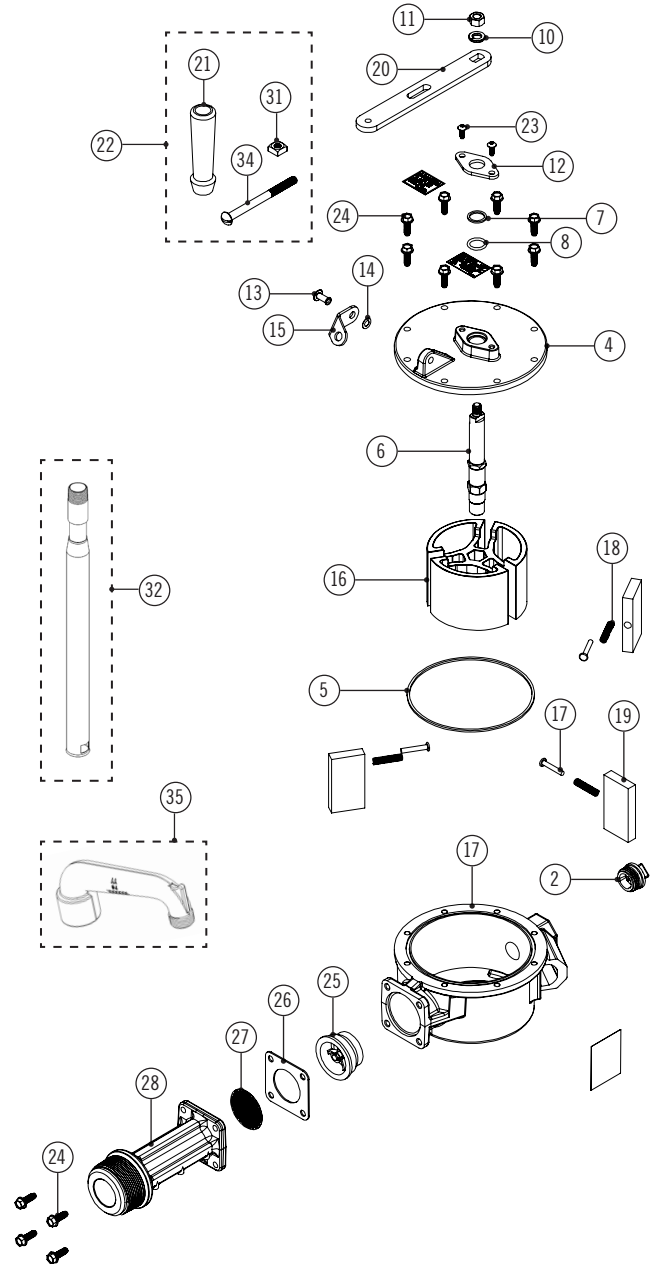

Juegos de reparación y accesorios	
100KTF1214	Juego de reparación (incluye n.º 2, 5, 7, 8, 17, 18, 19, 26 y 27)
807CMK	Juego de medidor de galones
807CLMK	Juego de medidor de litros
100ACC111	Juego de contador de galones
100ACC111L	Juego de contador de litros
F181OPMO	Filtro de particulado
F181OHMO	Filtro Hydrosorb®
1200KTG9075	Cabezal de filtro

FILL-RITE
A GORMAN-RUPP COMPANY

Fill-Rite Company
8825 Aviation Drive Fort Wayne, Indiana 46809
P (800) 720-5192 | (+01) 260-747-7524
F (800) 866-4681

fillrite.com | soteracom | gormanrupp.com

FILL-RITE®

POMPE ROTATIVE MANUELLE SÉRIE FR100

FR110, FR112, FR112C, FR113

Manuel d'installation et d'utilisation



MADE IN  USA
WITH GLOBAL MATERIALS

GORMAN-RUPP
COMPANY

FR110, FR112, FR112C, FR112CL & FR113 Pompes

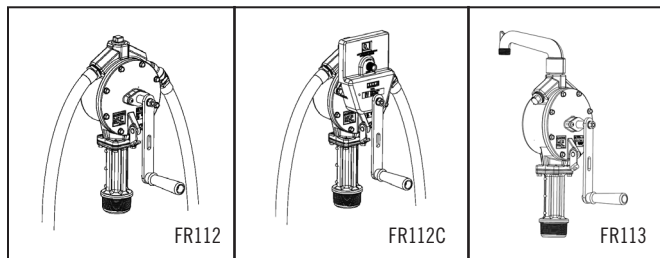

AVERTISSEMENT

Ne pas utiliser la pompe manuelle série FR100 pour pomper du carburant dans un quelconque type d'avion!

AVERTISSEMENT

La pompe manuelle série FR100 ne convient pas pour le pompage de liquides destinés à la consommation humaine ni de liquides contenant de l'eau.

Liquides compatibles	
Liquides compatibles (pouvant être pompés)	Essence, diesel, heptane, kérosène, solvants Stoddard, huiles légères, essences minérales
Liquides non compatibles (NE PAS pomper)	Eau, acide sulfurique, naphta, méthanol, méthyléthylcétone (MEK), acétone, ammoniac, benzène, eau de Javel, chlore

Consignes de sécurité

Pour assurer la sécurité et le bon fonctionnement du matériel, il est essentiel de lire et de respecter toutes ces mises en garde et précautions.

1. Une utilisation ou une installation incorrecte de ce produit peut entraîner des blessures corporelles graves ou la mort.
2. Ne PAS fumer près de la pompe ni utiliser la pompe près d'une flamme nue lors du pompage de liquides inflammables. Cela peut provoquer un incendie.
3. Prévoir un filtre Fill-Rite à la sortie de la pompe pour éviter de transférer toute matière étrangère vers le réservoir de carburant.
4. Utiliser de la pâte d'étanchéité résistante à l'essence ou à l'huile ou du ruban d'étanchéité sur tous les raccords filetés afin d'éviter les fuites.
5. La citerne ou le fût de stockage doit être arrimé pour empêcher qu'il se renverse quand il est plein ou vide.
6. Pour minimiser l'accumulation d'électricité statique, maintenir le pistolet en contact avec le récipient en cours de remplissage.
7. Peu importe le style de montage, tous les réservoirs doivent être correctement ventilés.

Merci!

Au nom de chaque employé de Fill-Rite, merci d'avoir choisi Fill-Rite pour vos besoins en transfert de liquide! Votre pompe Fill-Rite bénéficie de plus de 55 ans d'expérience dans la conception et la fabrication de pompes. Si c'est votre première pompe Fill-Rite, bienvenue dans la famille; sinon, heureux de vous revoir! Notre engagement envers l'excellence assure la qualité, le rendement et la durabilité que vous attendez et que vous méritez. Nous sommes heureux de pouvoir répondre à vos besoins en transfert de liquide.



Installation de la pompe

NOTICE

Tous les filetages de tuyau doivent comporter un produit d'étanchéité pour éviter les fuites. Utiliser le ruban d'étanchéité fourni avec la pompe ou une pâte d'étanchéité résistante à l'essence et à l'huile.

1. Visser le tube d'aspiration dans la bride d'admission de la pompe et serrer.
2. Engager le tuyau d'aspiration dans l'ouverture de la citerne ou du fût jusqu'à moins de 76 mm (3 po) du fond de la citerne ou du fût. Ne pas appuyer le tuyau d'aspiration sur le fond.
3. Visser la bride d'admission de la pompe à fond et fermement dans une bonde de citerne ou de fût en bon état.

Pompes à flexible et pistolet

4. Visser l'un des côtés du flexible dans l'ouverture de refoulement de la pompe et le pistolet sur l'autre côté du flexible.

Pompes à bec verseur

4. Visser le bec verseur dans le dessus de la pompe.

Pompes à débitmètre enregistreur, flexible et pistolet

4. Visser un coude mâle-femelle dans le dessus de la pompe, un mamelon dans le coude et le débitmètre sur le mamelon.

REMARQUE : Placer le débitmètre enregistreur à droite de la poignée lorsqu'on fait face à l'opérateur pour qu'il soit bien visible à l'opérateur. Visser l'un des côtés du flexible dans la sortie du débitmètre et le pistolet sur l'autre côté du flexible.

Pose du compteur

1. Retirer la manivelle de l'arbre.
2. Retirer les deux vis placées directement au-dessus de l'axe horizontal de la pompe. Pousser le pignon d'entraînement sur l'arbre avec le méplat dans le trou d'arbre du pignon placé sur le long méplat de l'arbre.
3. Poser le compteur sur la pompe et l'attacher avec deux vis et deux rondelles.
4. Remonter la manivelle.

Dépannage

Si la pompe ne s'amorce pas: Vérifier l'absence de fuite ou de restriction de la conduite d'aspiration. Vérifier l'absence d'entailles, ébarbures ou usure des palettes et des rainures. Voir si le rotor présente des dommages ou une usure excessive.

Faible capacité de pompage: Démontez et nettoyez le tamis. Vérifier l'étanchéité de la conduite d'aspiration. Voir si le rotor et les palettes présentent des dommages ou une usure excessive. Vérifier la propreté du filtre du côté refoulement.

Fuite du liquide pompé: Nettoyer le joint torique et les surfaces de contact. Remplacer le joint. Remplacer le casse-vide. Serrer les couvercles et les raccords. Vérifier la propreté du filtre du côté refoulement.

Certification de sécurité



Pièces et trousse de pompes série FR100

Repère	N° réf.	Description	Qté
1	H058G9054	Flexible de 2,4 m (8 po) - Homologué UL	En Opt.
2	KIT152VBP	Casse-vide	1
3	s.o.	Corps de pompe	1
4	s.o.	Couvercle	1
5	s.o.	Joint torique (-159)	1
6	s.o.	Arbre	1
7	KIT100WHP	Rondelle d'étanchéité	1
8		Joint torique (-114)	1
9	s.o.	Rondelle	1
10	s.o.	Rondelle-frein 3/8	1
11	s.o.	Écrou hexagonal 3/8-16	1
12	s.o.	Plaque d'appui	1
13	s.o.	Rivet 1/4 x 5/8	1
14	s.o.	Rondelle élastique 1/4	1
15	s.o.	Patte de verrouillage	1
16	s.o.	Rotor	1
17	s.o.	Broche de palette (rivet, tête plate)	3
18	s.o.	Ressort de palette	3
19	s.o.	Palette	3
20	30F4541	Manivelle	1
21	s.o.	Poignée en bois	1
22	100F1086	Poignée complète (comprend repères 21, 31, 34)	1
23	s.o.	Vis 10-24 x 1/2 TORX PH	2
24	s.o.	Vis 1/4-20 x 3/4 HWHTRS	12
25	100F0741	Clapet antiretour complet	1
26	KIT120SG	Joint plat d'admission	1
27	100F0760	Tamis	1
28	s.o.	Bride d'admission	1
29	5200F1790	Pistolet	En Opt.
31	s.o.	Écrou carré 5/16-18	1
32	1200KTG9099	Tuyau d'aspiration	En Opt.
34	s.o.	Vis 5/16-18 x 4 RHMS	1
35	5200F1619	Bec verseur	En Opt.

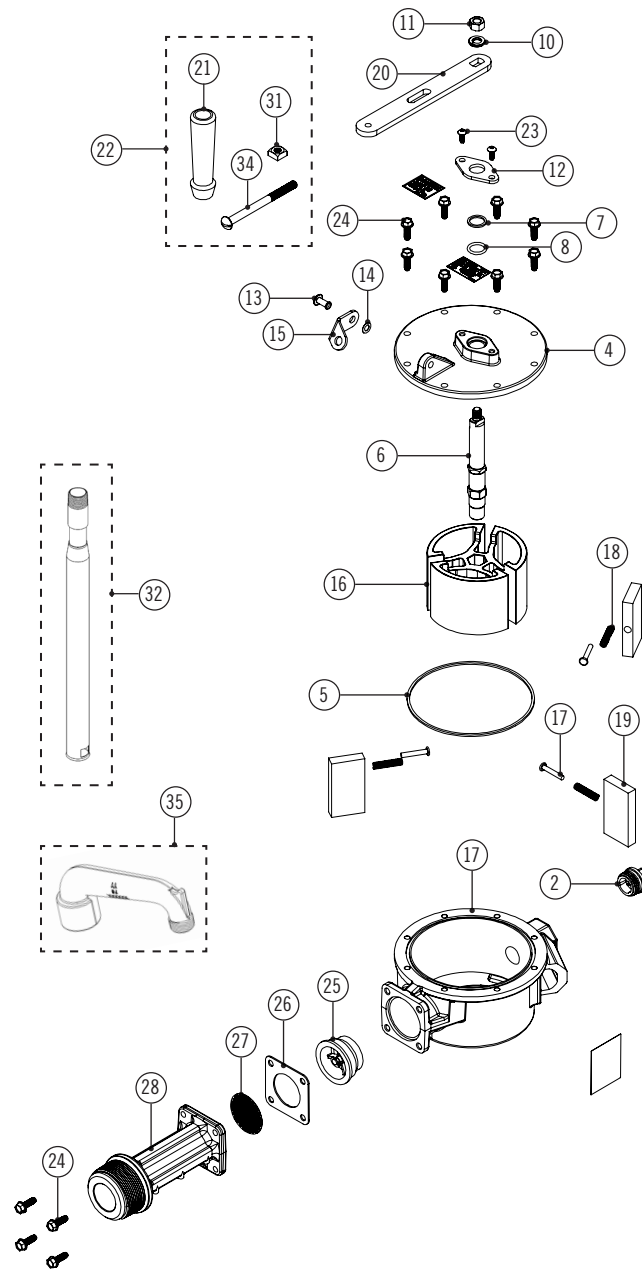

Trousse de réparation et d'accessoires	
100KTF1214	Nécessaire de remise à neuf (comprend n° 2, 5, 7, 8, 17, 18, 19, 26 et 27)
807CMK	Nécessaire débitmètre, gallons
807CLMK	Nécessaire débitmètre, litres
100ACC111	Nécessaire compteur, gallons
100ACC111L	Nécessaire compteur, litres
F181OPMO	Nécessaire filtre à particules
F181OHMO	Nécessaire filtre Hydrosorb®
1200KTG9075	Tête de filtre

FILL-RITE
A GORMAN-RUPP COMPANY

Fill-Rite Company
8825 Aviation Drive Fort Wayne, Indiana 46809
P (800) 720-5192 | (+01) 260-747-7524
F (800) 866-4681

fillrite.com | soter.com | gormanrupp.com

FILL-RITE®

DREHKOLBEN-HANDPUMPE DER FR100 SERIE

FR110, FR112, FR112C, FR113

'Einbau-und Betriebsanleitung



MADE IN 
USA
WITH GLOBAL MATERIALS

GORMAN-RUPP
COMPANY

FR110, FR112, FR112C, FR112CL & FR113 Pumpen

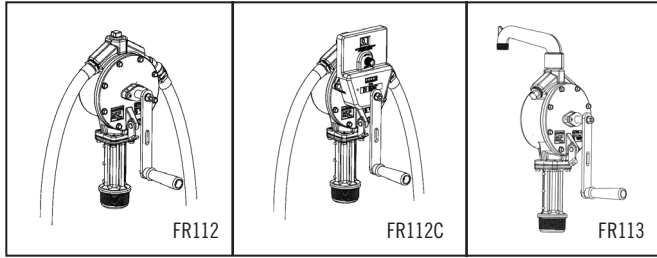

⚠️ WARNUNG

Die Handpumpe der FR100-Serie darf nicht zum Pumpen von Kraftstoff in beliebige Luftfahrzeuge verwendet werden!

⚠️ WARNUNG

Die Handpumpe der FR100-Serie ist nicht zum Pumpen von Flüssigkeiten für den menschlichen Verzehr oder von wasserhaltigen Flüssigkeiten geeignet.

Flüssigkeitsverträglichkeit	
Verträgliche Flüssigkeiten (zum Pumpen geeignet)	Benzin, Diesel, Heptan, Kerosin, Stoddard Lösungsmittel, Leichtöle, Mineralbeizen
Unverträgliche Flüssigkeiten (NICHT pumpen)	Wasser, Schwefelsäure, Naptha, Methanol, Methylthyketon (MEK), Aceton, Ammoniak, Benzol, Bleiche, Chlor

Sicherheitsanweisungen

Zur Gewährleistung der sicheren und wirkungsvollen Funktionsweise müssen alle Warnungen und Vorsichtsmaßnahmen gelesen und befolgt werden.

1. Unsachgemäßer Einbau oder Einsatz dieses Produktes kann zu schweren oder tödlichen Verletzungen führen!
2. NICHT in der Nähe der Pumpe rauchen oder die Pumpe in der Nähe von offenen Flammen verwenden, wenn entzündliche Flüssigkeiten gepumpt werden. Es besteht Brandgefahr.
3. Ein Fill-Rite-Filter muss am Auslass der Pumpe vorgesehen werden, damit keine Fremdstoffe in den Kraftstofftank eingetragen werden.
4. Allen Schraubverbindungen mit einem für Benzin und Öl verträglichen Gewindedichtmittel oder Dichtband vor Lecks schützen.
5. Lagertanks oder Fässer müssen sicher verankert sein, damit diese im gefüllten oder leeren Zustand nicht kippen.
6. Zur Minimierung des Aufbaus statischer Elektrizität muss das Zapfventil in Kontakt mit dem Behälter sein, der gefüllt wird.
7. Unabhängig von der Montageart müssen alle Tanks vorschriftsmäßig entlüftet werden.

Vielen Dank!

Im Namen aller Mitarbeiter von Fill-Rite danken wir Ihnen für die Wahl von Fill-Rite für Ihre Flüssigkeitstransfer-Anforderungen! Ihre Fill-Rite-Pumpe wird gestützt durch mehr als 55 Jahre Erfahrung in der Konstruktion und Fertigung von Pumpen. Wenn dies Ihre erste Fill-Rite-Pumpe ist, willkommen in der Familie; andernfalls, willkommen zurück! Unser Einsatz für Vortrefflichkeit bietet Ihnen die Qualität, Leistung und Langlebigkeit, die Sie erwarten und verdienen. Wir freuen uns, Sie auch in Zukunft für Ihre Flüssigkeitstransfer-Anforderungen beliefern zu können.



Montage der Pumpe

NOTIZ

Alle Rohrgewinde müssen zum Schutz vor Lecks mit Dichtmittel versehen werden. Das mit der Pumpe mitgelieferte Dichtband oder ein mit Benzin und Öl verträgliches Rohrdichtmittel verwenden.

1. Das Saugrohr in den Pumpeneinlassflansch schrauben und festziehen.
2. Das Saugrohr so in die Tank- oder Fassöffnung einsetzen, dass das Rohrende maximal 76 mm (3 Zoll) über dem Tank- oder Fassboden liegt. Das Saugrohr darf nicht am Boden aufliegen.
3. Den Einlassflansch der Pumpe vollständig und sicher in den unbeschädigten Tank- oder Fasszapfen schrauben.

Pumpen mit Schläuchen und Zapfventilen

4. Ein Ende des Schlauchs in die Pumpenabgabeöffnung und das Zapfventil an das andere Schlauchende schrauben.

Pumpen mit Abgabestutzen

4. Die Abgabestutzen-Baugruppe oben an der Pumpe festschrauben.

Pumpen mit Zähler, Schlauch und Zapfventil

4. Den Krümmer mit einem aufgeweiteten Ende oben in die Pumpe, Nippel in den Krümmer und Zähler auf den Nippel schrauben.

HINWEIS: Den Zähler rechts vom Griff (in Blickrichtung Bediener) platzieren, damit er vom Bediener leichter abgelesen werden kann. Ein Ende des Schlauchs in die Zähleröffnung und das Zapfventil an das andere Schlauchende schrauben.

Montage des Zählers

1. Die Handkurbel von der Welle entfernen.
2. Die zwei Schrauben direkt über der horizontalen Mittellinie der Pumpe entfernen. Das Antriebsritzel auf die Welle schieben, wobei die Abflachung in der Ritzelbohrung auf der längeren Abflachung der Welle zu liegen kommt.
3. Den Zähler auf die Pumpe setzen und mit zwei Schrauben und zwei Unterlegscheiben befestigen.
4. Die Handkurbel wieder anbringen.

Störungsbeseitigung

Pumpe lässt sich nicht vorfüllen: Auf Lecks oder Blockaden in der Saugleitung prüfen. Schieber und Kanäle auf Kerben, Grate und Verschleiß prüfen. Rotor auf starken Verschleiß oder Schäden prüfen.

Mangelhafte Pumpenförderleistung: Sieb ausbauen und reinigen. Auf Lecks in Saugleitung prüfen. Rotor und Schieber auf starken Verschleiß oder Schäden prüfen. Filter an Abgabeseite auf Verschmutzung prüfen.

Pumpenflüssigkeitsleckage: O-Ring-Dichtung und Dichtungssitz reinigen. Dichtung austauschen. Vakuumunterbrecher austauschen. Deckel und Verbindungen festziehen. Filter an Abgabeseite auf Verschmutzung prüfen.

Sicherheitszertifizierung



Pumpenteile und Bausätze der FR100-Serie

POSTEN	TEILE-NR.	BESCHREIBUNG	MENGE
1	H058G9054	2,4 m Schlauch – UL Listed	Opt.
2	KIT152VBP	Vakuumentbrecher	1
3	N/A	Pumpengehäuse	1
4	N/A	Deckel	1
5	N/A	O-Ring (-159)	1
6	N/A	Welle	1
7	KIT100WHP	Dichtungsscheibe	1
8		O-Ring (-114) Scheibe	1
9	N/A	Unterlegscheibe	1
10	N/A	Sicherungsscheibe 3/8 Zoll	1
11	N/A	Sechskantmutter 3/8-16	1
12	N/A	Lagerplatte	1
13	N/A	Niete 1/4 x 5/8	1
14	N/A	Federscheibe 1/4	1
15	N/A	Schlossriegel	1
16	N/A	Rotor	1
17	N/A	Schieberstift (Flachkopfniete)	3
18	N/A	Schieberfeder	3
19	N/A	Schieber	3
20	30F4541	Handkurbel	1
21	N/A	Holzgriff	1
22	100F1086	Griffbaugruppe (umfasst Posten 21, 31, 34)	1
23	N/A	TORX-Schraube #10-24 x 1/2	2
24	N/A	Bundschrauben 1/4-20 x 3/4	12
25	100F0741	Rückschlagventil-Baugruppe	1
26	KIT120SG	Einlassdichtung	1
27	100F0760	Sieb	1
28	N/A	Einlassflansch	1
29	5200F1790	Zapfventil	Opt.
31	N/A	Vierkantschraube 5/16-18	1
32	1200KTG9099	Saugrohr	Opt.
34	N/A	Stehbolzen 5/16-18 x 4	1
35	5200F1619	Abgabestutzen-Baugruppe	Opt.

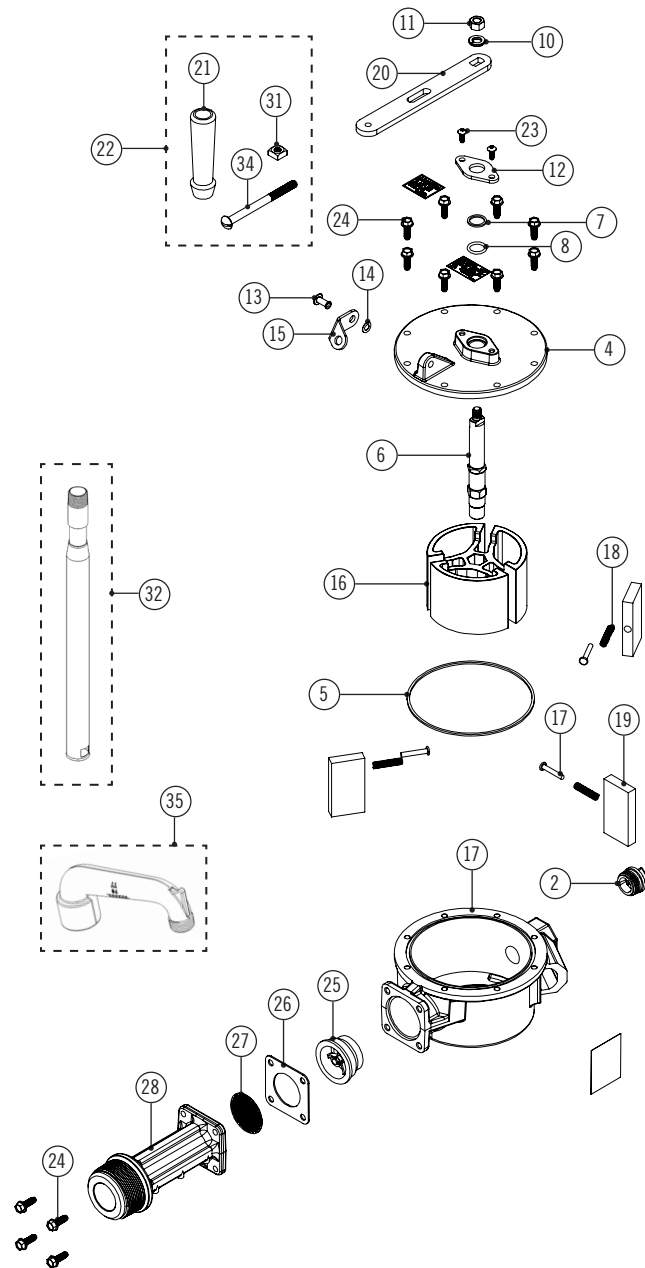

Ersatzteil- und Zubehörsätze	
100KTF1214	Nachrüstset (umfasst Posten) 2, 5, 8, 17, 18, 26 u. 27
807CMK	Dosiersatz (US-Gallonen)
807CLMK	Dosiersatz (Liter)
100ACC111	Zählersatz (US-Gallonen)
100ACC111L	Zählersatz (Liter)
F181OPMO	Partikelfilter
F181OHMO	Hydrosorb®-Filter
1200KTG9075	Filterkopf

FILL-RITE
A GORMAN-RUPP COMPANY

Fill-Rite Company
8825 Aviation Drive Fort Wayne, Indiana 46809
P (800) 720-5192 | (+01) 260-747-7524
F (800) 866-4681

fillrite.com | soter.com | gormanrupp.com